

第25回ワールドランナーズ・ジャパン(WRJ) 新春ランニング感謝祭 ～走ることで貢献できてありがとう～

この度は、NPO法人ワールドランナーズ・ジャパン主催、新春ランニング感謝祭へのエントリーありがとうございました。

当日、会場でお会いできるのを、スタッフ一同、心待ちにしております。(誓約書は、当日必ずお持ち下さい。)

- 開催日時：** 2024年2月4日(日) 9時～14時 雨天決行
- 開催場所：** 神奈川県川崎市幸区多摩川緑地内「川崎市古市場陸上競技場」
- 主催者：** NPO法人ワールドランナーズ・ジャパン (WRJ) <http://www.wrj.jp/>
- コース：** 古市場陸上競技場をスタート・ゴールとするハーフマラソンコース(裏面参照)
- 受付：** 9時より受付を開始します。誓約書は、署名の上、必ず提出して下さい。
- 開会式：** 10時20分よりスタート地点で開会式(注意事項等の説明)を行います。お聴き逃しの無いようご参加ください。
- スタート：** 10時30分、各種目同時にスタートします。
- 閉会式：** 12時(10km/5km参加者)、13時(ハーフ参加者)に行う予定です。
- 荷物：** 貴重品以外は荷物置場を確保しています。荷物預かり用のビニール袋(70ℓ)を用意します。この袋に同封の荷物預かり札(A4版)を入れていただいて荷物をお預かりします。(貴重品はお預かりできませんので、自己管理でお願い致します。)
- 更衣室：** 男女別にテントを設置致しますので、ご利用下さい。
- トイレ：** 古市場競技場周辺に常設トイレ5基あります。スタート間近は、混雑する場合がありますので、早めのご利用をお勧め致します。
- ゼッケン：** 必ず胸部の見やすい位置に着用してご参加下さい。
- タイム：** ゼッケンに印刷されたQRコードを読み取って計測します。
- 記録証：** 後日郵送いたします。(概ね1ヵ月後)
- 体調管理：** 十分に体調を整えてご参加下さい。当日、体調が万全でない場合は、出走を取りやめて下さい。また、スタート後でも、異常を感じた場合は、すぐにレースを中止し、スタッフまでお申し出下さい。
- ゴミ：** 当日のゴミは、各自ご自宅までお持ち帰り下さい。
- 中止連絡：** 当日6時にWRJホームページにて掲示いたします。
- 注意点：** コースは大会で占有しているものではありません。他のランナーや歩行者と譲り合い、十分に注意して走って下さい。
また駐車場へ出入りする車がコースを横断します。(ガス橋の手前・横須賀線の前後)。安全のため、停止して頂くことがございます。スタッフの指示には必ず従って下さい。また車止めのポールが立っている部分があります。衝突・転倒せぬようご注意ください。
- 連絡先：** WRJ事務局 TEL/FAX 044-949-1068 E-mail : info@wrj.jp
214-0006 神奈川県川崎市多摩区菅仙谷 2-17-1-108

ゴミ持ち帰りについて、大会継続のためのお願い！！

原則として、ゴミは全てご自宅までお持ち帰り頂けますようお願いいたします。古市場陸上競技場でのイベント開催の都度、地域の人々から行政当局へ下記クレームが寄せられています。

本大会継続のためにも皆様のより一層の協力を必要としています。よろしくお願い致します。

- ・ もんだいその1：帰途地域のゴミ集積場所へゴミを捨ててゆく
- ・ もんだいその2：帰り道のコンビニエンスストアや駅等にゴミを捨ててゆく

会場への交通

徒歩：JR南武線「鹿島田駅」から17分
JR横須賀線「新川崎駅」から20分



コースマップ

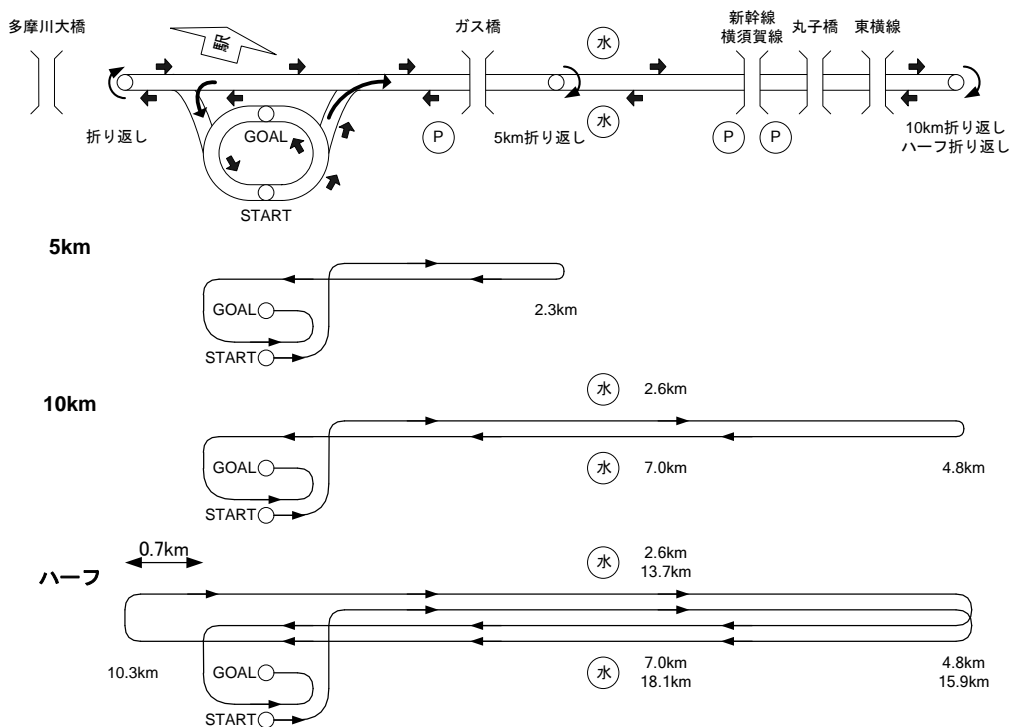

コースは左側通行とし、一般ランナーや歩行者を含めすれ違えるよう広がり過ぎないようにしてください。